

新規印刷（新規作成）

1. **Get FAX お申込用紙** をクリックして頂き、申込用紙（エクセル）をダウンロードして下さい。
2. **現在お使いの封筒と同様に作成する場合**
今お使いの封筒にて、申込用紙を郵送してください。

〒422-8067 静岡市駿河区南町 11-22 労働会館3階 (株)静岡ユニオントラベル 宛

新規で封筒作成する場合

申込用紙とデザインをユニオントラベル宛てにEメールにてお送りください。

※デザインは、P D F・office 系データ（ワード・エクセル・パワーポイント）でお願いします。
（下記封筒印刷範囲 マーク 〒枠あり・無しなども）

union-travel@herb.ocn.ne.jp 件名には「封筒作成」と入力してください。

3. 申込用紙確認後、見本を作成させて頂きます。（デザイン等の確認をお願いします）
4. デザイン確認後、封筒作成を致します。納品まで約2週間となります

封筒印刷範囲

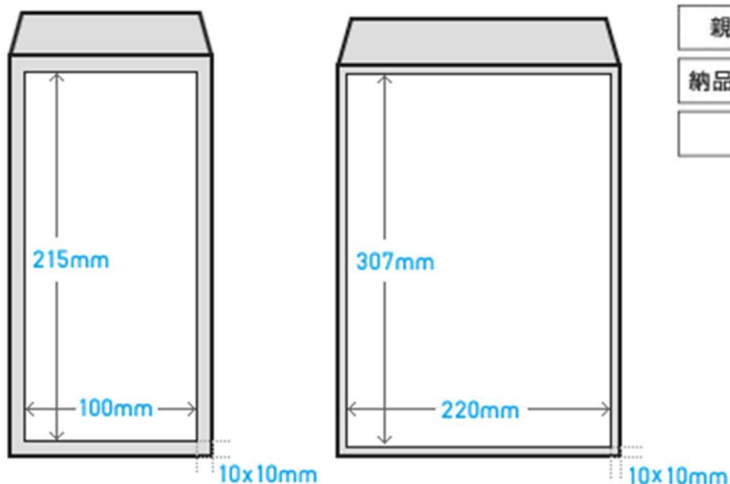

マーク

親展	至急	見本在中	見積書在中
納品書在中	請求書在中	領収書在中	<input type="checkbox"/> 領収書在中 <input type="checkbox"/> 納品書在中 <input type="checkbox"/> 請求書在中
在中	ゆうメール	折り曲げ厳禁	

料金後納郵便	料金別納郵便	料金後納郵便	料金別納郵便
--------	--------	--------	--------

年 月 日

〒枠 あり

